



Lit Neptune

Le lit fonctionnel

► Le lit Neptune

Ce lit médicalisé se démarque par sa grande simplicité d'utilisation. Son relève-buste électrique et son relève-jambes manuel sont autant de fonctionnalités essentielles, faciles à manier. Avec ses galeries pliantes et ses dossierets à montage et démontage rapides, il offre des solutions d'installation uniques. Une formule idéale qui propose un confort maximal avec un minimum de contraintes.

► Ses points forts

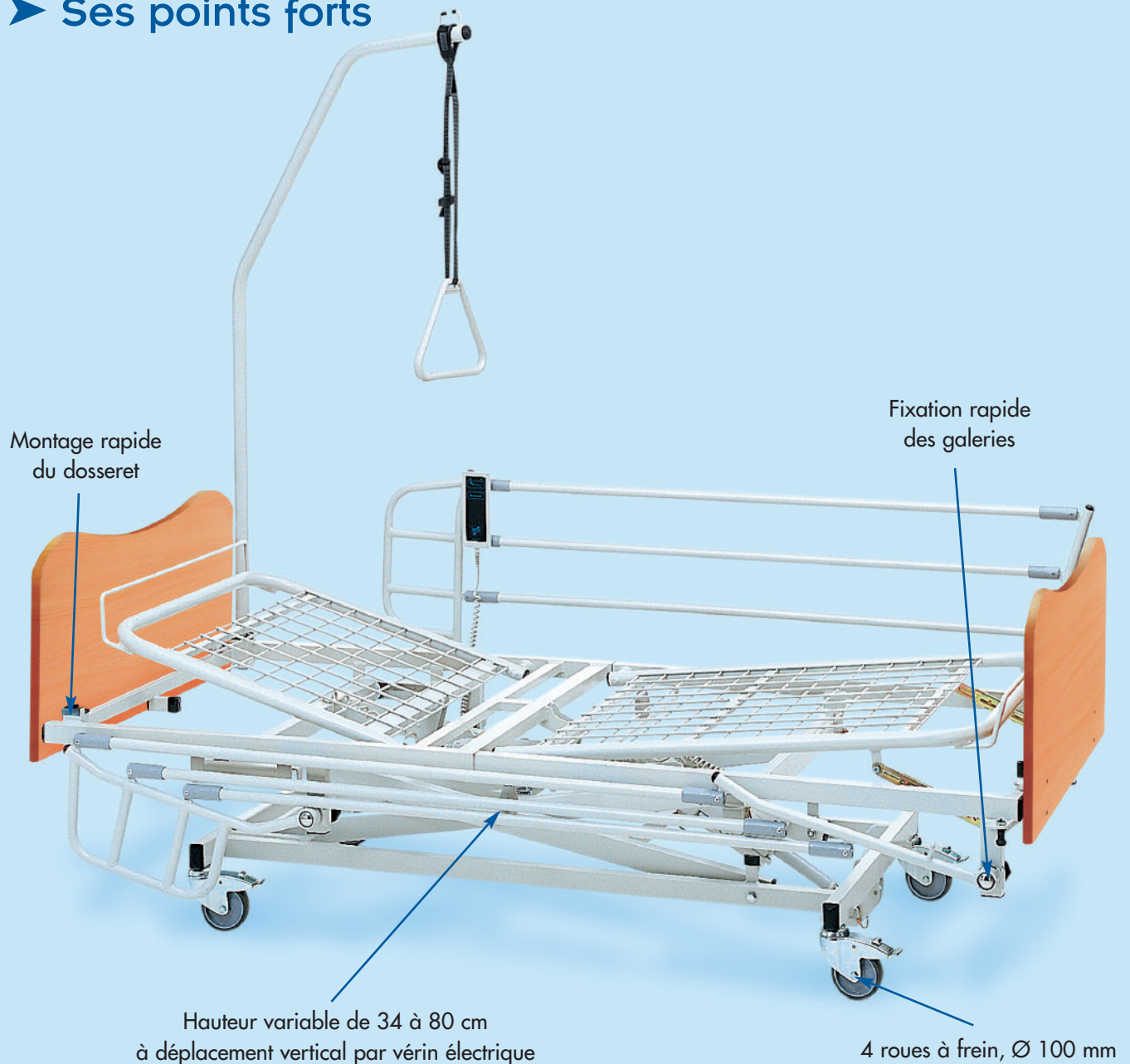

Lit Neptune

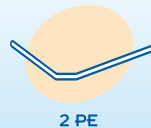
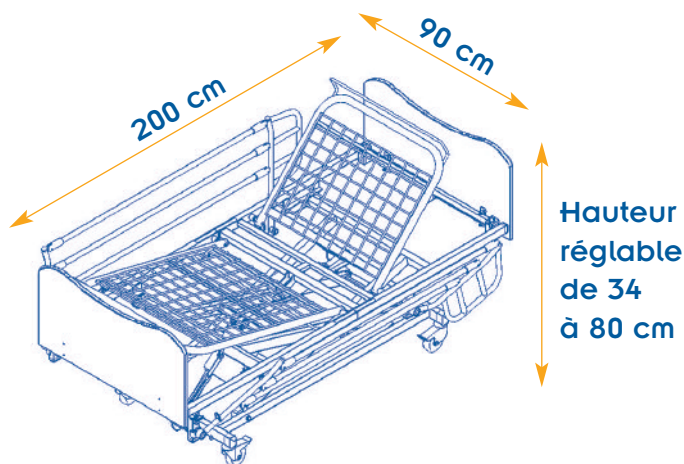

Plan de couchage :

- Grillage

► Ses caractéristiques techniques

- Plan de couchage : Grillage
- Hauteur variable à déplacement vertical par vérin électrique V0 (système par croisillons)
- Piétement en tube, 50 x 30 et 40 x 30 mm
- 4 roues à frein, Ø 100 mm
- Sommier en tube, 40 x 30 mm, couchage 200 x 90 cm (norme européenne), en 2 parties.
Il est équipé de : - grilles fixes,
- dispositif bilatéral pour potence, en angle sur le sommier
- Relève-buste électrique, angle 70°
- Relève-jambes manuel, sur crémaillères, angle 20°
- Finition époxy : RAL GRIS 7035

► Les accessoires compris dans le pack

- Galeries pliantes, finition époxy (sans étaux) à montage rapide
- Potence époxy
- Dossierets "Neptune", décor "Hêtre Naturel", à montage rapide

► Variante

Pack Neptune avec **galeries pliantes à étaux**

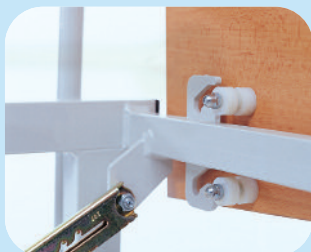

Fixation rapide des dossierets



Montage rapide des galeries



Montage à étaux des barrières